

櫻花熱水器

使用說明 · 售後服務項目 · 售後安心卡

承蒙您購買櫻花產品，非常感謝。

- 使用前請閱讀本按裝·使用說明書，並正確地使用。
- 保證卡從商店取回之際，請務必確認是否記入必要之事項。
- 因製品改良，可能會使機器本體規格與按裝·使用說明書之內容不同，請事先瞭解之。
- 請妥善保存本按裝·使用說明書，這對不瞭解及發生異常時有幫助。

F74-0504-007

SAKURA CARE 承諾照顧你家一輩子

SAKURA CARE是櫻花永續經營的售後服務，不只代表檢測後安全的保證，更象徵SAKURA CARE永不間斷關懷你家的心，因此我們特別培訓了具備專業證照的服務專員，一通電話服務就到。SAKURA CARE以積極主動、持續關懷的服務精神，堅持用心做到好，無時無刻關心你居家生活的安全。

SAKURA CARE 堅持四項永久售後服務的承諾：

熱水器永久免費安檢：關心消費者的瓦斯使用安全，提供免費的瓦斯安全檢查服務。

油網永久免費送到家：關心消費者的健康，持續不間斷地提供免費的油網，供消費者更換，確保媽媽的健康。

永久免費廚房健檢：關心消費者的廚藝生活，提供免費的漏水檢查，瓦斯管路檢查，電器配備電路懸吊安檢，櫃體系統檢查，五金系統檢查。

永久免費水質健檢：關心消費者的飲水品質，提供免費的水質檢測，專人到府保養服務。

免費服務專線：0800-021-818 www.sakura.com.tw

寄回函送安檢

凡購買櫻花熱水器即享有永久免費送安檢專業售後服務

●第一年新機安裝免費複檢

請將回函卡資料填妥後，寄回櫻花公司，或透過免費服務電話(0800-021818)或至櫻花官方網站(www.sakura.com.tw)登錄，即可享受免費安全檢查服務。

●第二年起永久免費安全檢查

櫻花公司每年將定期舉辦安檢季活動，屆時您只要透過免費服務電話(0800-021818)或至櫻花官方網站(www.sakura.com.tw)報名參加，即可享受免費安全檢查服務。

按裝說明	1
外型尺寸	2
按裝前之注意事項	3
熱水器之按裝	5
冷水入口、熱水出口之配管工程	6
瓦斯配管工程	7
按裝後之檢查與確認	8
特別注意事項	9
使用上之注意事項	11
使用前準備	14
使用方式	15
環境具備條件規範表	16
日常之檢查保養	17
故障/異常之診斷及處理方法	18
性能規格表	21
售後服務	22
保證卡	封底

按裝說明

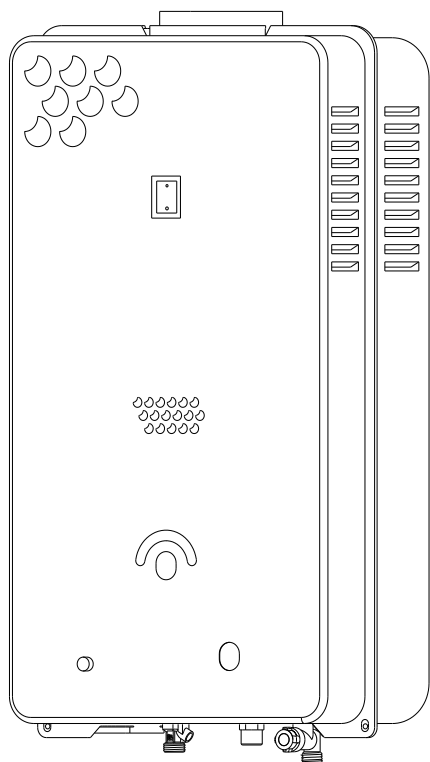

■ 請按裝人員注意之事項

- 燃氣熱水器應由取得特定瓦斯裝修技術士證照之人員依主管機關公告之安裝標準內容施工裝設。
- 安裝時應注意建築技術規則建築設備篇有關燃燒設備(與電氣設備)之規定。
- 為了正確地使用熱水器，請仔細閱讀「按裝說明」章節，再進行指定按裝之工事。
- 按裝作業結束後，請務必將「按裝·使用說明書」連同保證卡交給使用者保管。
- 因製品改良，可能會使機器本體、規格等與「按裝·使用說明書」之內容不同，請事先了解之。

外型尺寸

一般型

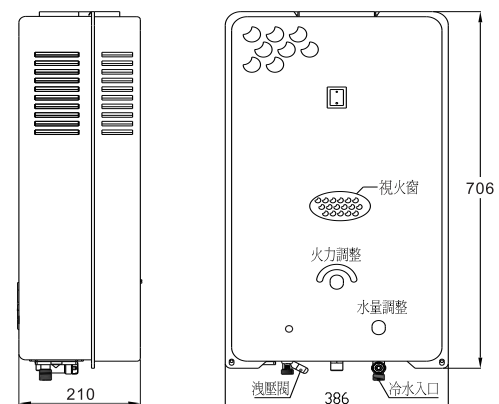

單位：mm

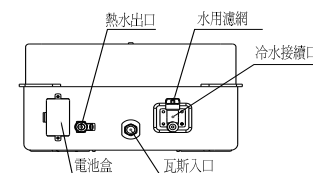

加強抗風型

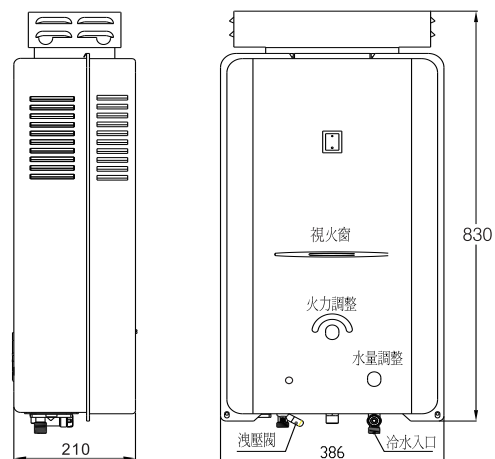

單位：mm

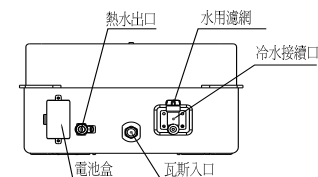

按裝前之注意事項

■瓦斯種類

- 請確認新設置之熱水器是否適合使用之目的及用途。
- 請依照熱水器性能規格貼紙所標示之瓦斯總類(瓦斯別的區分)來使用。

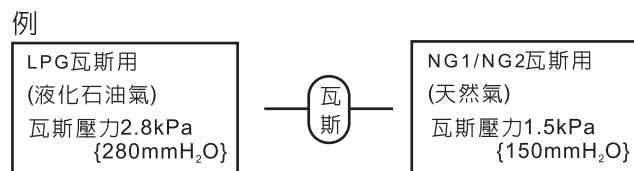

■按裝地點之確認

- 請確認下列事項後，再決定按裝地點。

1. 火災預防

- 放置石油、汽油、接著劑等易燃物危險之地點請勿按裝。
- 請將熱水器按裝在有防火安全物之四周牆壁、天井等地點，或在有防火距離之地點。
- 請勿將本機按裝在木質或易燃之牆壁，以防機體之熱輻射造成危險。

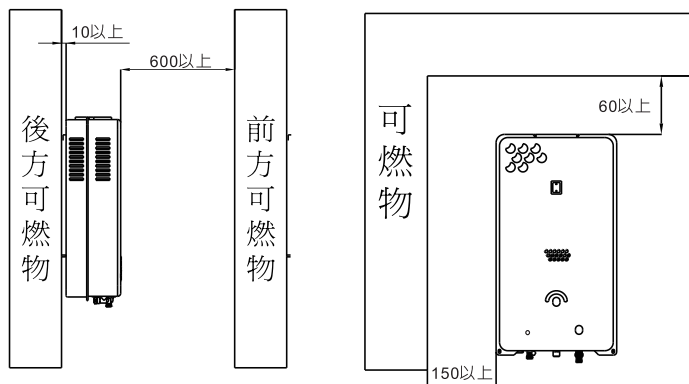

※()內是將防熱板按裝在四周牆壁、天井時之尺寸，防熱板請使用厚度3mm以上之非金屬不燃材。
(單位：mm)

按裝前之注意事項

按裝場所

- 因本熱水器雖屬於屋外設置型，如果按裝場所有淋雨現象，請做遮雨設施，以確保機器能正常使用。
- 請勿按裝在瓦斯爐等燃器具上，因油份與空氣中之灰塵等容易附着在燃燒器和熱交換器上，且使用瓦斯爐時所排出的廢氣，會引起熱水器不完全燃燒之現象。
- 請勿按裝在冷、暖氣機之冷、暖風出風口附近。
- 請勿按裝在使用業務藥品之場所，若在熱水器附近使用美容院、洗衣店、工廠等業務用藥品(氨、離子鹽素、乙烯化合物、酸類等)時，熱水器會快速腐蝕，加速降低熱水器之使用壽命。
- 請勿按裝在食品、器皿之上方。熱水器老舊時，會由熱水器內部掉落綠色粉狀銹物和黑色之灰塵。

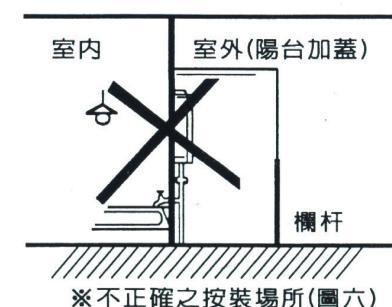
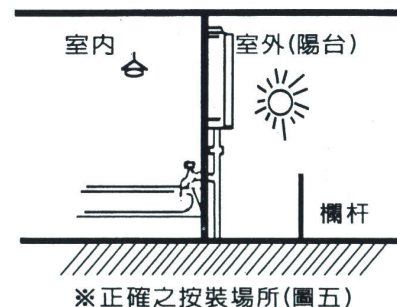
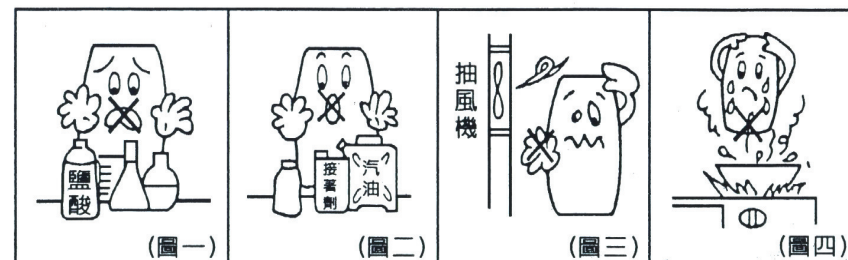

■保留維修、檢查之空間

- 請確保熱水器能充分檢查、維修之空間。另，在機體前方及下方保留適當空間。

熱水器之安裝

冷水入口、熱水出口之配管工程

警告

■ 懸掛式

- 如下圖所示尺寸，在牆壁上確定孔的位置，鑽三個孔之後打入 $\phi 6\text{mm}$ 的固定孔塞，再以鋼釘將吊板釘牢。
- 掛上熱水器並固定好。

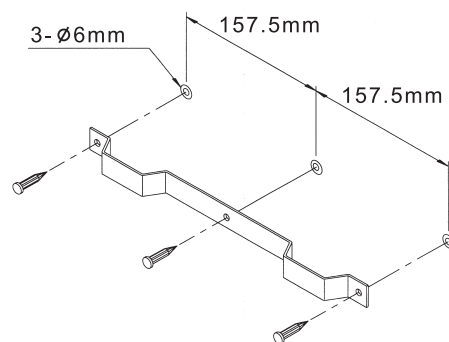

注意

- 本熱水器請勿安裝在木質或易燃之牆壁，以防機體之熱輻射造成危險。
- 因安裝本熱水器會施加給牆壁約13~14.5kg之重量，如無足夠之強度時，請做補強工事。

■ 配管注意事項

- 冷水入口及熱水出口之配管接續口皆為PF1/2之管牙。
- 於熱水器之接續口做配管施工時，請務必將固定板手扣在接續口之六角螺帽上，並注意接續時請勿過度施加外力於熱水器內部之配管處。
- 於高水壓處，應加裝減壓閥來降低水壓，以符合器具之適用水壓。
- 如有加裝加壓馬達時，需使用恆壓馬達或將壓力調整至適當位置。

※寒帶地區(室外溫度在 3°C 以下)請另以市售保溫材包裹之。

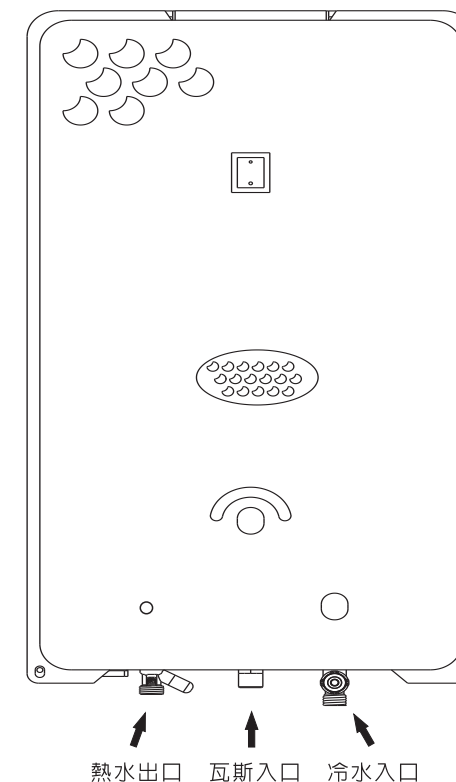

■ 冷水入口配管

- 本熱水器之最低作動水量為 3 L/min 。
- 冷水入口請由冷水源頭直接配管。
- 為使熱水器能夠取下，請以連結接頭或軟管配管接續之。
- 在接續熱水管之前，請先清除水管中之污垢，以防污垢堵塞熱水器。
- 請勿將給水管與熱水管之接管接錯。

■ 熱水出口配管

- 熱水出口配管請使用金屬製管(如銅管等)。若使用耐熱塑膠管，可能會發生破裂，請勿使用。
- 安裝在熱水器使用頻率較高之地點附近，其熱水出口配管請儘可能縮短距離。
- 配管儘可能與熱水器同一高度之平面來進行；於樓上配管時必須增加供水壓力。
- 請使用通水阻抗較小之混合水龍頭，及壓降較小之蓮蓬頭。

※瓦斯配管工程

■瓦斯開關

- 熱水器之瓦斯開關接口附近請務必按裝熱水器專用之瓦斯開關。
- 液化機型請務必使用(Q:2kg/hr R:280mmH₂O)之調整器，以確保出水能力之最大發揮。

■瓦斯配管

瓦斯種類		使用瓦斯管內徑
L.P.G.		ø 9以上
N.G.1	N.G.2	ø 12以上

- 熱水器之瓦斯配管，請以瓦斯專用管來接續之。
- 熱水器接配管時，請務必使用連結接頭，且瓦斯管必須使用管束確定固定之。
- 瓦斯配管之接線請遵從瓦斯供應業者指定工程公司所指定之材料、基準。
- 新機按裝時，請同時更換瓦斯接管器、橡膠墊片及瓦斯管，並鎖合牢固，否則會造成漏瓦斯之危險。

⚠ 危險

■瓦斯漏氣、爆炸、火災之原因

- 萬一誤將瓦斯接續口接上給水接續口時，請勿只變更配管使用。否則會造成瓦斯漏氣、爆炸及火災之危險。
- 處理方法，如果配管接錯時，必須更換全部之瓦斯迴路零件。

■使用液化石油氣(L.P.G.)時

- 長時間連續使用，或與其他瓦斯器具同時使用時，因考慮到冬季之瓦斯發熱量較低，請適量增加之。
- 本公司家用液化石油氣爐具係依瓦斯壓力280mmH₂O(2.8kPa)設計燃燒，請消費者務必依國家標準規定使用國家檢驗合格之R280瓦斯壓力調整器，切勿自行更換未經檢驗合格之不同瓦斯壓力調整器，若因此衍生的產品故障或事故，經鑑定確認公會不受理賠。

■完成按裝工事後，請再確認一次。

●熱水器及其周邊環境

- 1.與可燃物之距離及防火上之處理是否充分？
- 2.熱水器按裝地點之環境是否適當？
- 3.是否保留檢查、維修等保養管理上之必要空間？
- 4.是否符合按裝條件？

●冷水、熱水之配管

- 1.請打開冷水開關及全部熱水龍頭，確認水流出來後，再關閉水龍頭，短暫放置一段時間後，檢查是否漏水。

●瓦斯配管

- 1.請打開瓦斯開關，並於各接線處塗上肥皂水，以檢查瓦斯是否漏氣。

特別注意事項

警告

瓦斯之種類

(不完全燃燒、爆燃、火災之原因)

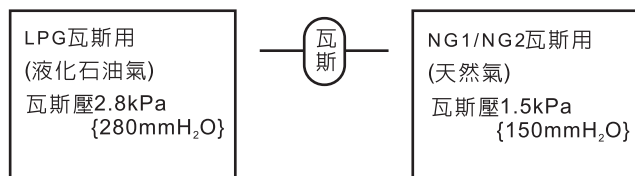

請務必使用熱水器規格表上標示之瓦斯種類(瓦斯種類之區分)。
瓦斯種類中區分為LPG、NG1及NG2，建議瓦斯壓以標準壓使用，確保機器及使用者安全。

熱水器安裝、修理之注意事項

(火災、觸電、故障之原因)



熱水器之安裝、搬移、增設工程、修理等，務必請經銷商或本公司服務部門處理。另，請勿自行進行分解、改造。

注意換氣(缺氧事故之原因)

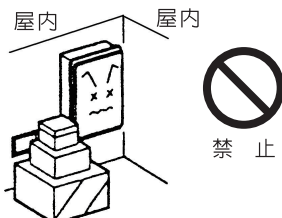

使用熱水器時，請勿使用換氣扇，避免因錯誤使用，造成廢氣進入室內發生一氧化碳中毒之危險。

排氣口周圍之注意事項

(不完全燃燒、火災之原因)

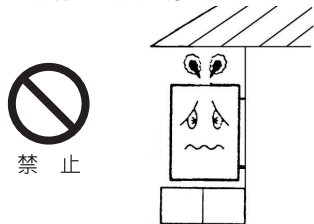

排氣口上方請勿阻塞或是過度接近屋簷，避免發生不完全燃燒及火災。

不得安裝於屋內

(雨水可能淋濕之場所)
(火災、故障、觸電、缺氧事故之原因)



雖本機台為屋外設置型，但如果安裝場所所有淋雨現象，應追加做遮雨設施，以確保機器能正常使用。

特別注意事項

警告

注意可燃物(火災之原因)



熱水器及排氣口附近請勿放置石油、汽油等起火物品及易燃物。另，噴霧罐遇熱時，罐內之壓力會上升，有爆炸之可能。

注意燙傷



使用蓮蓬頭時，不可突然將水淋在身體與頭上，請用手確認熱水溫度。另，使用者以外請勿隨意變更熱水溫度。熱水突然流出會造成燙傷，水溫突然變冷亦會令人不舒服。

使用中之外出、就寢禁止

(火災、缺氧事故之原因)

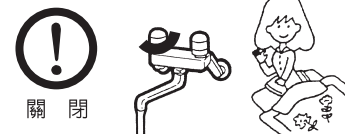

熱水使用中、熱水注入浴缸中，請絕對勿外出及就寢。



因浴缸之循環口，水面附近會變高溫，請務必加以攪拌後再入浴。

異常時之處理

●萬一感到異常或地震、火災等之緊急狀況，請以下列步驟處理之

1.關閉熱水龍頭

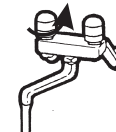

2.關閉瓦斯開關及入水開關

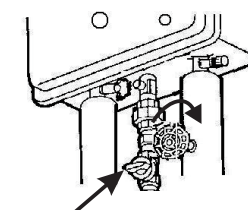

3.聯絡本公司之服務部門或販賣店



使用上之注意事項

⚠ 注意

請勿隨意飲用



禁止



長時間留存於熱水器內之水和熱水，請勿飲用或使用在食物料理上。

長時間不使用時之處理



關閉

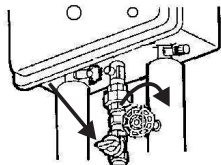

長時間不使用時，請務必關閉瓦斯開關、入水開關。

點火、熄火之確認

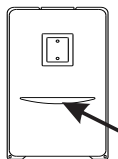

確認

請確認視火窗內之火焰為點火或熄火狀態。

使用上之相關注意事項

(事故、故障之原因)



遵守

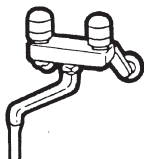

請勿使用在熱水、蓮蓬頭以外之用途，否則可能會造成事故發生之原因。

注意高溫部 (燙傷之原因)



禁止接觸



使用中及剛熄火後，熱水器及排氣口呈高溫狀態。絕對禁止以手接觸之。

請勿使用非純正零件

(故障之原因)



遵守

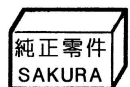

請使用櫻花熱水器之純正零件。另，輔助用具請勿使用本熱水器附屬品以外之物品。

售後服務空間之確保



禁止

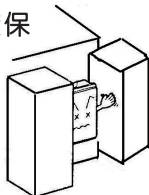

於熱水器之四周，請確實保留檢查、整修用之售後服務空間。

使用上之注意事項

⚠ 注意

家庭用以外使用之禁止

(壽命降低之原因)



禁止



因本熱水器是屬於家庭用，請勿使用在業務上。否則會造成熱水器之壽命減少及事故之起因。

使用熱水時

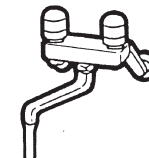

熱水流出量一減少，火會熄滅。另外，若廚房、浴室等地同時使用時，熱水量會減少，溫度亦會跟著變化。

混合水龍頭相關事宜

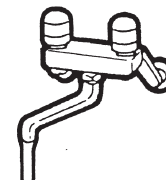

請使用水阻較低之混合水龍頭或壓降降小之蓮蓬頭。對於水壓較低之區域，請勿使用泡沫水龍頭、淨水器。

⚠ 注意

關於銅和衛生

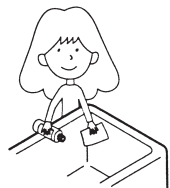

依據水質不同，有一點銅離子會在熱水中溶出，浴室和毛巾等可看到青色物，此對健康並無礙，可使用中性清潔劑來清洗，就不容易變色了。

關於地下水使用...

請勿使用地下水，因地下水之水質可能含有碳酸等有機物質，或過高之硬度，可能造成熱交換器之故障或使用壽命減短。

搬家時...

搬家更換瓦斯總類到不同之地區時，因機體必須改裝和調整，請和櫻花公司服務部門聯繫。此情況之改裝和調整，即使在保固期間內，亦有費用產生。

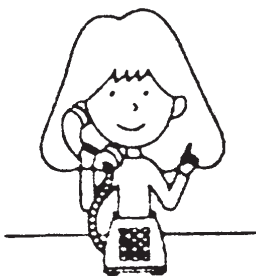

1. 供水開關全開

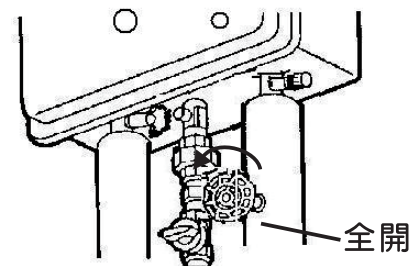

2. 熱水龍頭之確認

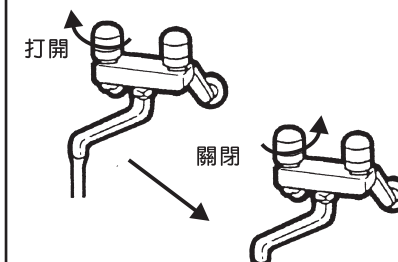

請確認打開熱水龍頭時水會流出後再關上水龍頭。

3. 瓦斯開關全開

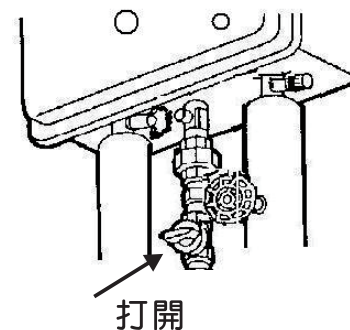

使用方法

■ 使用溫度控制器之情況

● 點火

1. 調節水溫

請將溫度調節至希望之溫度。

2. 打開熱水龍頭

燃燒器自動點火，熱水流出。

● 熄火

1. 關閉熱水龍頭

燃燒器自動熄火，長期不使用時，請關閉瓦斯開關。

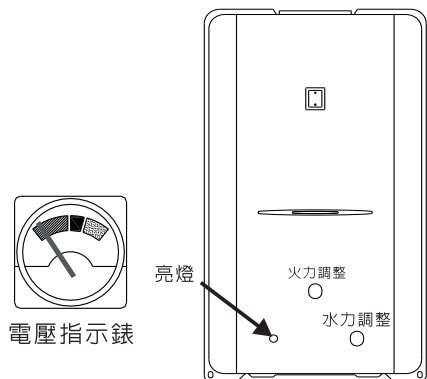

火力調整



水力調整

冬天：建議火力轉大 → 提高溫度
 夏天：建議火力轉小 → 省瓦斯、延長壽命

水溫以火力為優先，火力最大，水溫仍不足時，再將水量轉小。

● 使用須知

使用熱水器時，若發生點火不良或是無法點燃時，請確認熱水器面板上之電壓指示錶或電源指示燈，若電壓指示錶顯示低電量或指示燈出現紅燈閃爍時，請立即更換電池。

環境具備條件規範表 / 抗風能力說明表

※ 一般安裝環境建議表

說明：指一般環境之參考，需由販售專業人員，視實際安裝場所予以調整，例如：南北氣候差異或水管管徑大小、長短...等，依環境適當選購時，更能舒適與省能兼顧。

大分類	9L/10L	12L
1F } (中低水壓環境) 3F	(主要選擇)	(次要選擇) 建議火力轉小(省瓦斯，避免夏天過熱)，或加裝加壓馬達提高水量(壓)以發揮12L的加熱能力
4F (較高水壓環境)	(不建議使用) 通常因水壓(量)太大，冬天時容易發生水溫不熱情況	(主要選擇) 樓層較高或水壓太高時，可視情況加裝「減壓閥」

※ 抗風能力說明表(抗風機型適用)

■ 目前國際通用之風力估計，係以蒲福風即為標準，實際風速與蒲福風級之經驗關係式為：

$$V=0.36*(B^{(3/2)})$$

B為蒲福風級數 V為風速(單位：公尺/秒)

■ 茲將現行蒲福風級標準，「陸上應用之蒲福風級表」表列如下：

蒲福風級	風之稱謂	一般敘述	每秒公尺 m/s	櫻花機型 抗風能力對照表
6	強風 strong breeze	樹之木枝搖動，電線發出呼呼嘯聲，張傘困難	10.8-13.8	9、10、12公升傳統屋外系列機型
7	疾風 near gale	全樹搖動，逆風行走感困難。	13.9-17.1	12、14、16公升數位強制排氣系列機型
8	大風 gale	小樹枝被吹折，步行不能前進。	17.2-20.7	10、12公升加強抗風屋外系列機型(外掛式抗風帽) 16公升強制供排氣機型

※日常之檢查保養

■ 檢查、保養時之注意事項

檢查、保養必須關閉供水開關與瓦斯開關，等到熱水器冷卻後再進行。

● 檢查事項

1. 請勿分解瓦斯通路及安全裝置。
2. 機器和排氣口附近不可放置易燃物。
3. 熱水之外觀是否異常？
4. 燃燒中是否有異音？
5. 熱水器配管是否漏水、漏瓦斯？
(瓦斯漏氣請在配管接續部位上塗抹肥皂水檢查之。)
6. 附件之瓦斯配管與天然氣瓦斯開關建議應每兩年更換一次，以確保安全。

● 關於保養方法

1. 熱水器之髒污

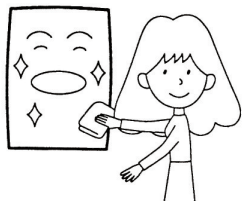

請用布或海綿沾上中性清潔劑輕拂之

2. 水濾網之清洗

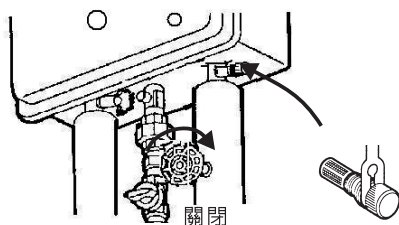

請關閉供水開關，再取出排水栓清洗之。

■ 定期檢查

- 長期使用後，熱水器必須作定期檢查。一般建議您每年一次聯絡本公司之服務人員前往府上做定期檢查。

■ 非故障情況

情況	診斷	方向
初次點火時，很難點著	因空氣進入瓦斯配管內之故，請重複執行關閉熱水龍頭、再打開之動作	<p>關閉 → 打開</p>
熱水龍頭微開時，熱水出不來	小流量(3L/min以下)時不會點火，請再打開熱水龍頭使用之	<p>再打開</p>
熱水龍頭打開超過20分鐘時，熱水出不來	為防止熱水龍頭誤開，在打開超過20分鐘時，熱水器將熄火停止作動。請將熱水龍頭關閉後再打開即可	
打開熱水龍頭也不能立即出熱水	從熱水器至熱水龍頭有一段距離，因部份水會殘留於配管內，故需要花一點時間	<p>好冷!</p>
從排氣口排出蒸氣	因排氣瓦斯含有很多水蒸氣，遇外部之冷空氣就可以看到白色氣體	
看見熱水發白	因溶解在水中之空氣，分解後可看到白色狀之熱水	<p>白色</p>
熱水溫、熱水量不安定	同時使用其它水龍頭時，不但熱水溫會些微變動，熱水量也會變少	
從洩壓閥流出來	為使水箱內之壓力不會太高，而讓上升之壓力洩放之	

故障 / 異常之診斷及處理方法

■ 故障 / 異常時

故障現象	故障、異常原因	處理方式
點火不著	瓦斯開關未打開	打開瓦斯開關
	沒電(指示燈閃爍或電池表低電量顯示)	更換新電池
	瓦斯入口管內殘留有空氣	多次進行點火操作
	瓦斯壓力過高	天然氣用戶請關小燃氣閥
		液化氣用戶請調整調壓器壓力
	沒有瓦斯或瓦斯壓力過低	天然氣用戶請與瓦斯公司聯繫
		液化氣用戶請更新桶裝瓦斯
	感應針或點火針電線脫落	※請與櫻花經銷商或維修部門聯繫
液化氣調壓器損壞	更換調壓器	
使用中 中途熄火	瓦斯噴嘴堵塞	※取下瓦斯噴嘴，用針狀物清理炮孔
	乾電池電力不足 (指示燈閃爍或電池表顯示低電量)	請更換新1號電池
	無水量或水壓過低	請加裝水壓馬達、水塔，或變更安裝地點
	瓦斯使用完畢(液化瓦斯)	請更換新桶裝瓦斯
	房間內嚴重缺氧	☆請迅速打開窗戶，並保持通風，此問題發生有可能造成生命的危險財產上的損失，需立即檢測，可與櫻花經銷商或維修部門聯繫進行免費送安檢檢測
	使用超過20±5分鐘後	安全設定裝置，請重新開啓熱水龍頭後即可克服
燃燒中發出異常聲音	-----	※請與櫻花經銷商或維修部門聯繫
移火不良 (點火不易)	瓦斯壓力過高	調整瓦斯壓力或瓦斯調節鈕旋轉至小火後再點火
	部分火焰出口孔阻塞	※請與櫻花經銷商或維修部門聯繫
燃燒中有異常情況產生 (火焰顏色偏黃)	主要火焰燃燒零件(燃燒器)阻塞	※請與櫻花經銷商或維修部門聯繫
熱水龍頭關閉後無法點火使用	過熱裝置跳脫	等待過熱裝置恢復後，再行開啓熱水龍頭(此現象發生後，請與櫻花經銷商或維修部門聯繫，避免發生危險)

◆若上述處理方式仍無法解決故障現象問題，則請與當地經銷商或台灣櫻花客服部門聯繫。

◆註："※"項目需與專業人員進行克服，用戶不得私自拆卸修理，以免發生意外

◆註："☆"項目發生時，請格外注意，避免生命或財產上的損失。

故障 / 異常之診斷及處理方法

■ 安全裝置作動

安全裝置	作動
中途熄火安全裝置	使用中燃燒器之火焰熄滅時，會自動關掉瓦斯
過熱裝置	因空燒等、使熱交換器內之溫度異常上升時，瓦斯會自動停止供應
洩壓閥	水箱內之壓力異常上升時，能將壓力洩放
連續燃燒安全機能	熱水器連續燃燒使用長達20分鐘時，會自動關閉瓦斯

■ 安全裝置作動時之處理方法

1. 關閉熱水龍頭

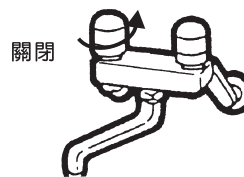

2. 關閉瓦斯開關，供水開關

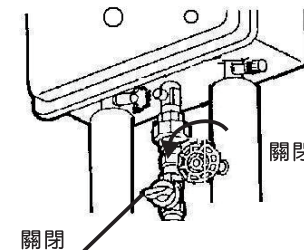

3. 聯絡本公司服務部門

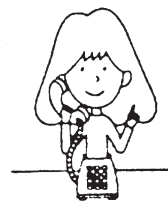

性能規格表

售後服務

性能規格表

機型	9公升系列	10公升系列	12公升系列
使用場所	屋外設置型		
燃氣消耗量	請參考熱水器性能規格貼紙		
出熱水能力 (水溫+25°C溫升)	9公升/min	10公升/min	12公升/min
額定 瓦斯壓力 (kPa / mmH ₂ O)	LPG 最高壓力	3.3 / 300	
	NG 最高壓力	2.0 / 200	
	LPG 標準壓力	2.8 / 280	
	NG 標準壓力	1.5 / 150	
	LPG 最低壓力	2.0 / 200	
	NG 最低壓力	1.0 / 100	
最低作動水壓及水量	19.6Kpa (0.2kgf/cm ²), 3.0公升/min		
最高使用水壓	490kPa (5kgf/cm ²)		
設置方式	屋外掛壁設置		
使用中最大噪音值	60dB以下		
點火方式	點火器連續放電點火方式		
配管 連接口徑	冷水入口	PF1/2"	
	瓦斯入口	PF1/2"	
	熱水入口	PF1/2"	
控制方式	瓦斯調節	夏天：火力小 → 省瓦斯、延長壽命 冬天：火力大 → 提高溫度	
	水量調節	水溫以火力為優先，火力最大，水溫仍不足時，再將水量轉小	
機體尺寸(長X寬X高)	706X386X210		
機體重量	12kg	12kg	12.5kg

水量/溫升對照表

公升數	熱水出口能力(最大時 l/min)		
	水溫 + 溫升15°C	水溫 + 溫升25°C	水溫 + 溫升40°C
9公升系列	15.0	9	5.63
10公升系列	16.67	10	6.25
12公升系列	20.0	12	7.5

需要服務時

需服務時，請參考前面「故障、異常之分辨與處理方式」之項目，現請再確認一次，如確認有故障、異常狀況時，請與購買商店聯絡

●申請售後服務時，請告知下列事項

- 1.名稱：櫻花屋外式熱水器
- 2.型號：(請參考機體正面)
- 3.購買年月日：
- 4.故障之狀況－儘可能詳細
- 5.住所、名字、電話號碼
- 6.希望來訪日期

搬家時

- 因移居其它區域之瓦斯種類不同時，必須改裝調整，請和購買商店約談之
- 本情況即使於保證期間內亦須付費

關於保證

●本熱水器內附有「保證卡」

- 1.於正常使用狀態中發生故障時，依保證卡之規定，從購買日起1年內由經銷商或本公司服務部門免費修理
- 2.關於超過保證期間後之維修服務，請和經銷商或本公司服務部門約談。維修時得按實價酌收費用
- 3.關於請求家用熱水器以外之特殊使用方法時，因不在保證之對象內，請注意
- 4.因凍結而發生故障之情況，即使於保證期間亦須付費，請注意

●因外在使用環境所造成故障損壞則不在保固範圍內

- 1.使用地下水或鹽份較重或水質含石灰質過高場所
- 2.使用於營業場所
- 3.使用水壓不穩定場所
- 4.機體置放在直接雨淋受潮場所
- 5.使用瓦斯條件超過正常規格以外

維修用功能零件之保證期間

●瓦斯熱水器之維修用零件提供之最低保證期間是指製造後五年

- 1.功能零件是為了維持熱水器功能之必要零件

保 證 卡

- ◎ 自購買日起一年內發生故障，可享免費維修服務。
- ◎ 購買商品若使用於營業用途、商業租賃、地下水質、水壓不穩等環境因素，或因天災、地變、不可抗拒之災禍、人為因素以及未經授權維修單位執行維修工作等情事，致使機件損壞或無法正常使用時，不在免費修護範圍。
- ◎ 服務人員至府上服務時，請出示本證。若遺失時不予補發且須付修理費，故請妥善保管。
- ◎ 本保證卡若無蓋公司章、認定印時，不發生效力。

- ◎ 用戶姓名 _____
- ◎ 地 址 _____
- ◎ 品 名 _____
- ◎ 製造號碼 _____
- ◎ 安裝日期 _____
- ◎ 經 銷 處 _____

謝謝您的惠顧！



台灣櫻花股份有限公司
TAIWAN SAKURA CORPORATION



SAKURA

台灣櫻花股份有限公司

台中市42854大雅區雅潭路四段436號

服務專線/0800-021818

<http://www.sakura.com.tw>

基隆(02)26942345 中彰投(04)25658568 澎湖(06)9219133 台東(089)321547

台北(02)26942345 嘉義(05)2373826 屏東(08)7374777 金門(082)332040

桃園(03)3522190 台南(06)3554563 宜蘭(03)9518411

新竹(03)5315112 高雄(07)7862555 花蓮(03)8522346